

EW Abteil

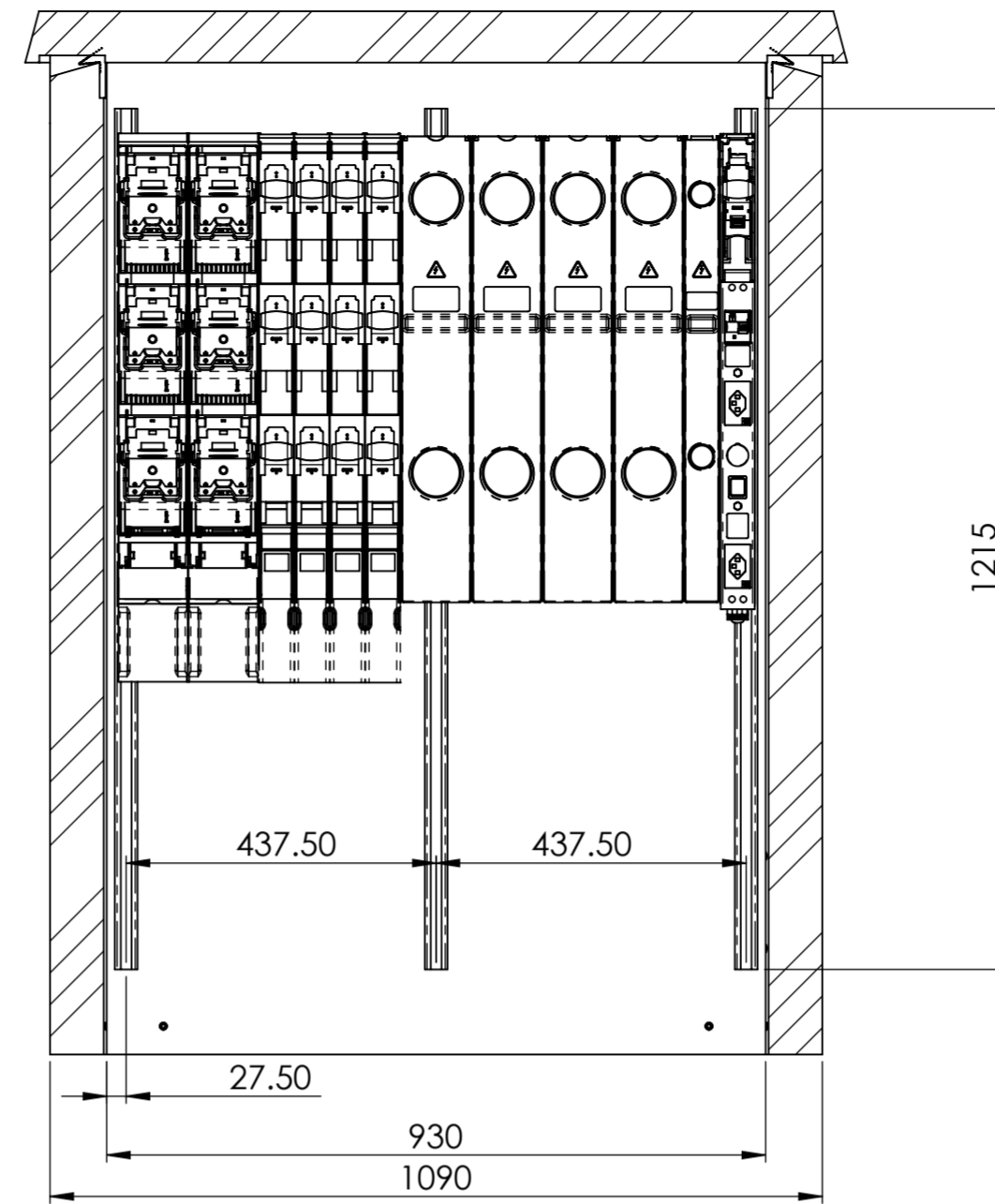

SCHNITT A-A
MAßSTAB 1 : 10

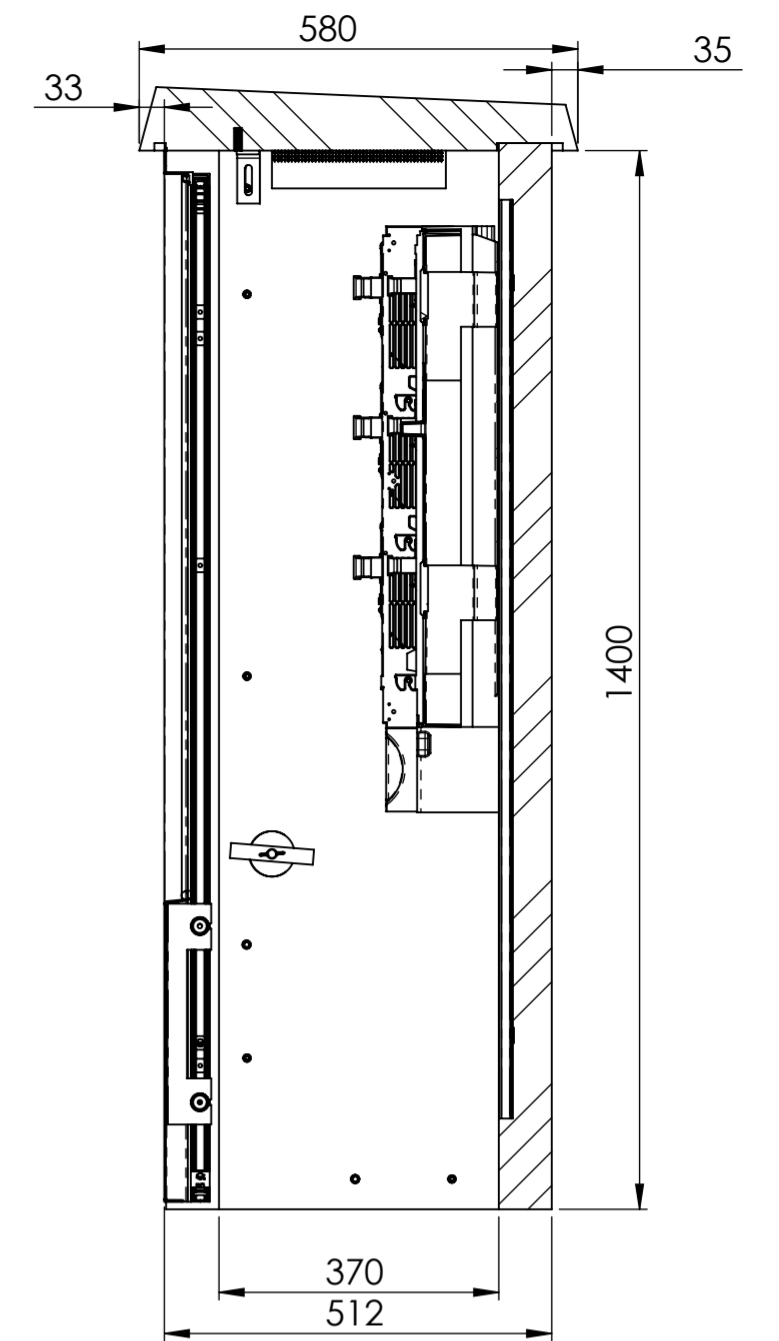

SCHNITT B-B
MAßSTAB 1 : 10

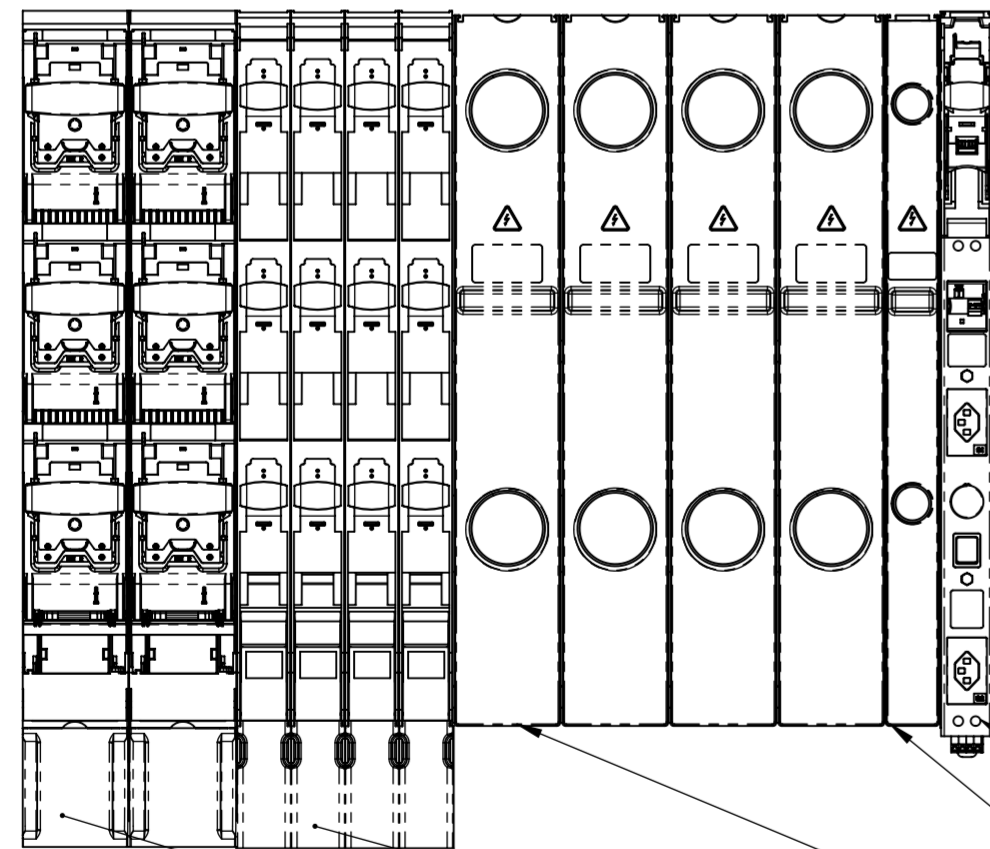

Kabinenausbau gem. Vorgaben Florida 9 bestehend aus:

- Sammelschienausbau FVK
- PEN-Anschlüsse
- Lastschaltleisten und Zubehör TRIVER
- Eigenbedarf rechts aussen mit TRIVER+ Eigenbedarfsleiste und Handleuchte

1x TRIVER + DIN00 Eigenbedarfsleiste

1x TRIVER + DIN00 Blindelement

4x TRIVER + DIN2 Blindelement

4x TRIVER + DIN00 mit Schraubanschluss

2x TRIVER + DIN2 mit Schraubanschluss

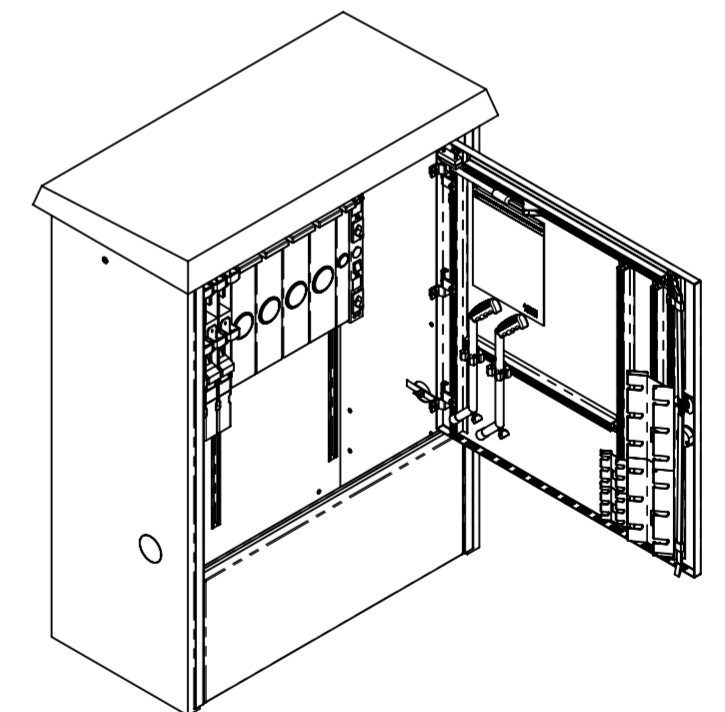

Allgemeintoleranzen ISO 2768-m		Material:		Gewicht: 720 Kg		
Florida 9 SP VK Wyberg			Massstab	Gezeichnet	01.03.2021	MH
			1:5	Geprüft	01.03.2021	MH
			Format	Zeichnungsnr.		
			A2	027-115		